

Überbrückung vom 1. zum 2. Radsatz

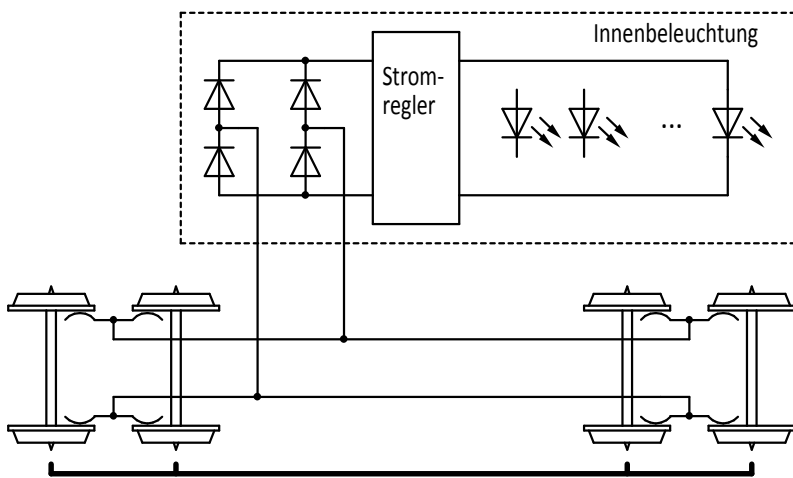

Überbrückung vom 1. bis zum 4. Radsatz

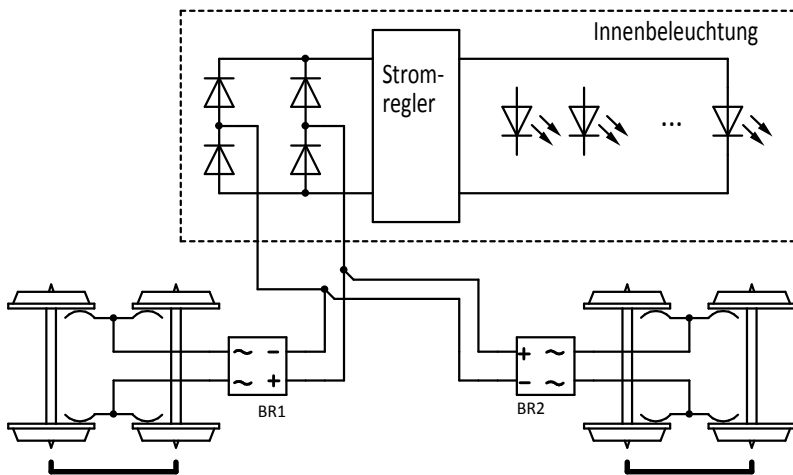

Brückengleichrichter: z. B. in DIL-Form, Typ B80C800
Reichelt: B80C800DIP

Überbrückung vom 1. zum 2. Radsatz
und vom 3. zum 4. Radsatz

Maßstab	100,00%	Firma bogobit	Zeichner	Grob	Blatt	1
Änderung	23.02.13			Titel		
Ausgabe	23.02.13			Innenbeleuchtung		
Datei	innenbel 20130223b.T3001				Schutzvermerk ISO 16016 beachten. All rights reserved. Refer to ISO 16016.	

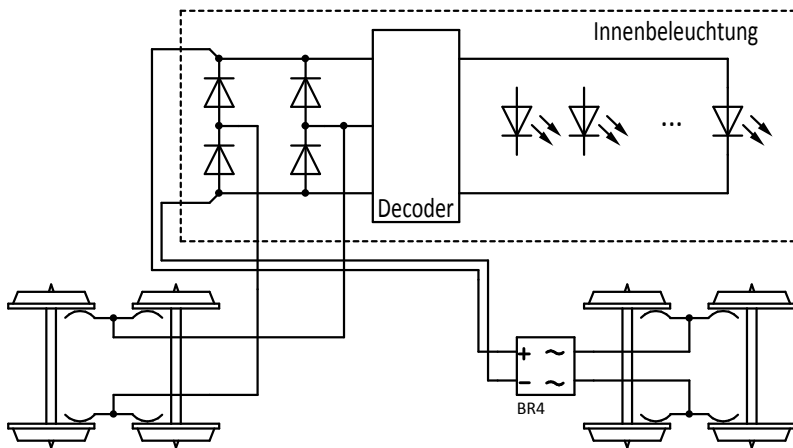
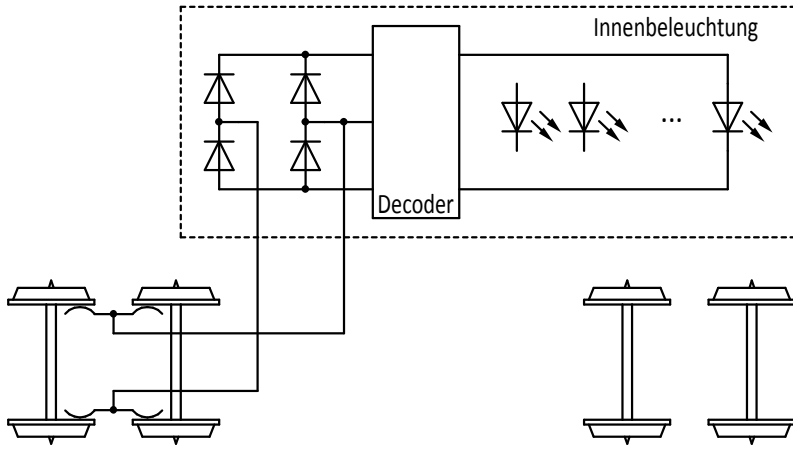

Maßstab	100,00%	Firma <i>bogobit</i>	Zeichner	Grob	Blatt	2
Änderung	23.02.13	Titel		Innenbeleuchtung		
Ausgabe	23.02.13					
Datei	innenbel 20130223b.T3001		Schutzvermerk ISO 16016 beachten. All rights reserved. Refer to ISO 16016.			